

ИНСТРУКЦИЯ ПО УСТАНОВКЕ

КОМПЛЕКТАЦИЯ

1. Решетка радиатора1 шт.
2. Винт М4х6011 шт.
3. Крючок1 шт.
4. Отвертка1 шт.
5. Саморез4 шт.
6. Захват с резьбой11 шт.
7. Руководство по установке ...1 шт.

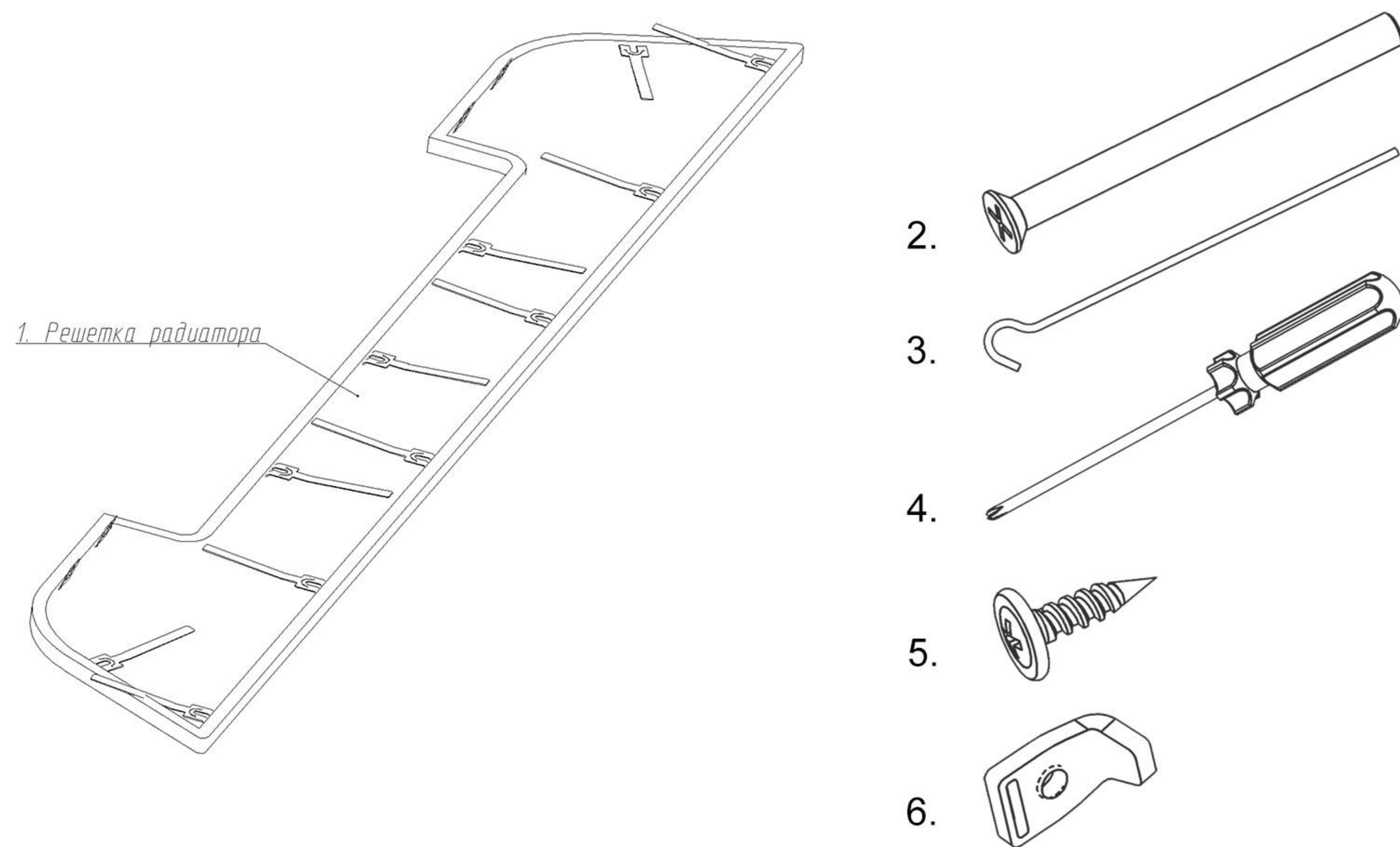

Защитная решетка радиатора

LADA Granta (2011-2018)

RR.6002.1

ПАСПОРТ

Руководство по установке



УСТАНОВКА



Рис.1



Рис.2

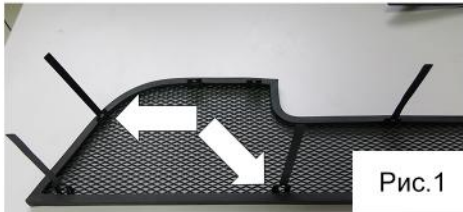

Рис.3



Рис.4



Рис.5

1. Придерживая пальцем резиновый контур, отогнуть все кронштейны на 90 градусов. (Рис.1).

2. Завести винты в отверстия кронштейнов так, чтобы резьба винта выступала наружу. (Рис.2).

3. Придерживая пальцем резиновый контур отогнуть кронштейны с винтами обратно таким образом, чтобы винт был перпендикулярно решетке. (Рис.3).

4. Согнуть кронштейны на 90 градусов в месте, указанном стрелкой (Рис.4).

5. Надеть на кронштейны захваты с резьбой (Рис.5).

6. Закрутить на несколько оборотов винт (Рис.5).

7. Загнуть выступающие концы кронштейнов на 180 градусов.



Рис.6



Рис.7

8. Загнуть против часовой стрелки на 90 градусов захват с резьбой А (Рис.6).

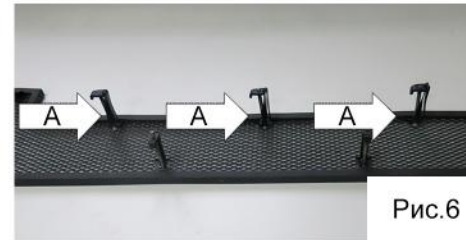
9. Согнуть концевые кронштейны (4 шт.) таким образом, чтобы сгиб был направлен внутрь изделия и вставить в отверстия саморезы (4 шт.) (Рис.7).

10. Установить изделие поверх штатной решетки радиатора бампера автомобиля. Убедитесь в том, что крючки, расположенные на кронштейнах, смогут зацепиться за штатную решетку радиатора автомобиля изнутри.

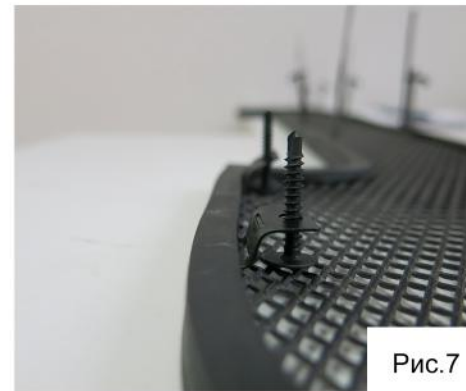
11. Закрутить винты через ячейки сетки используя отвёртку, входящую в комплект. Начиная с центральных винтов и закручивая поочередно верхние и нижние.

12. Момент затяжки должен быть достаточным, чтобы решетка была плотно прижата к штатной решетке автомобиля, исключая её свободное перемещение.

13. При необходимости использовать крючок для удобства закручивания винтов.

14. Закрутить саморезы.

15. При заминании сетки внутрь, завести крючок за сетку (Рис.8) и осторожно потянув его на себя, исправить заминание.

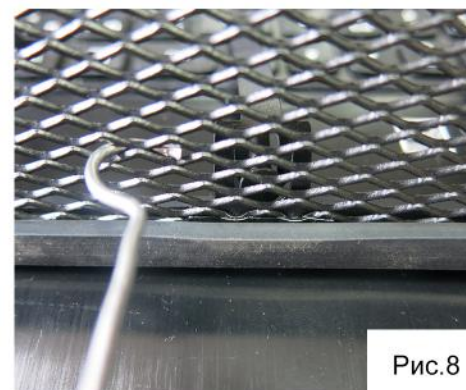

Рис.8