

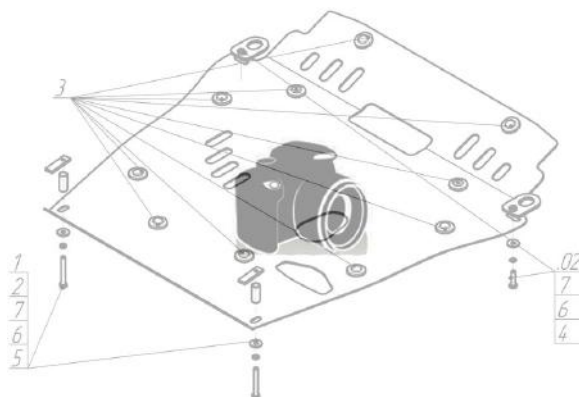













| Марка | Модель | Объем | Год выпуска | Марка | Модель | Объем | Год выпуска |
|-----------|--------|---------------|-------------|-----------|---------|---------------|-------------|
| Chevrolet | Cruze | 1.6, 1.8 | 2009-2012 | Chevrolet | Cruze | 1.4, 1.6, 1.8 | 2012-2015 |
| Chevrolet | Cruze | 1.4, 1.6, 1.8 | 2012-2015 | Opel | Astra J | 1.4, 1.6 | 2009-2015 |
| Chevrolet | Cruze | 1.4, 1.6, 1.8 | 2012-2015 | | | | |

Изображение отсутствует



Комплект крепежа

| | | | | | | | |
|---|---|---------------------------|------|----|---|--|------|
| 1 |  | КЛ 51x20 A40 M8 | 1 шт | 7 |  | Шайба Гровера DIN В 127 M08, средняя серия | 3 шт |
| 2 |  | ПР 50x20x6 M8 | 2 шт | 8 |  | Шайба кузов. DIN 9021 M 08 *200* | 3 шт |
| 3 |  | ПР 80x20x6 M10 | 1 шт | 9 |  | Болт DIN 933 – 8.8 10x030 | 1 шт |
| 4 |  | Демпфер | 2 шт | 10 |  | Шайба Гровера DIN 127 В M10, средняя серия | 1 шт |
| 5 |  | Болт DIN 933 – 8.8 08x020 | 1 шт | 11 |  | Шайба кузов. DIN 9021 M 10 *200* | 1 шт |
| 6 |  | Болт DIN 933 – 8.8 08x030 | 2 шт | | | | |

Автомобиль без защиты

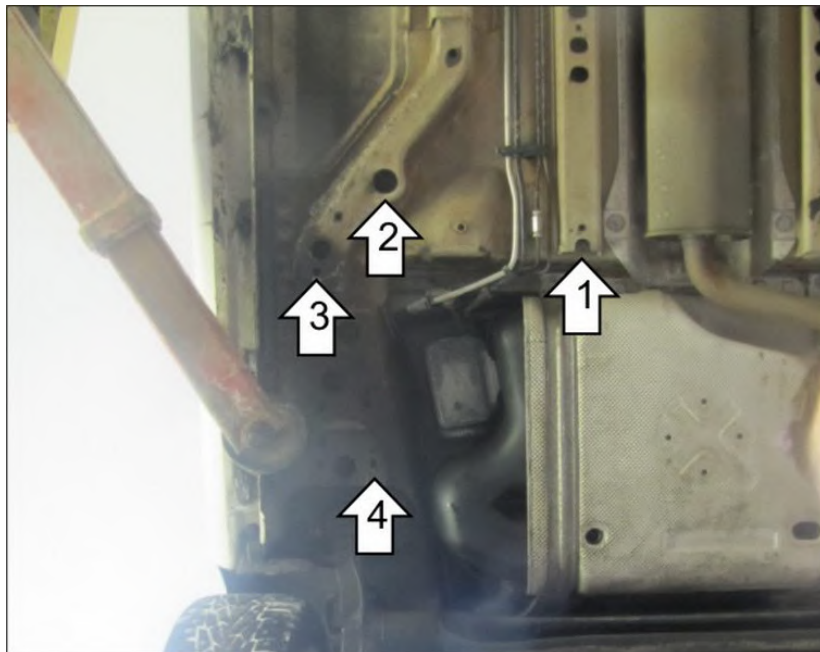

Автомобиль с защитой

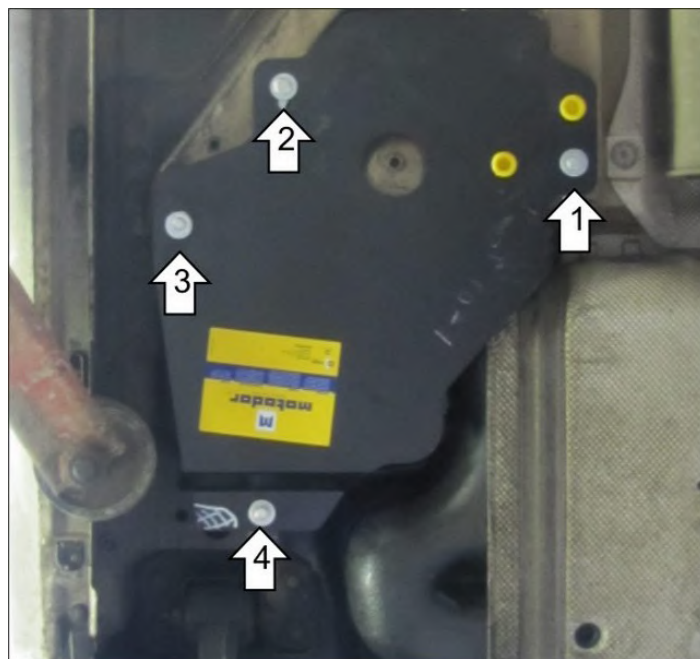

Порядок установки

1. Установить на левую продольную балку подрамника с помощью КЛ 51x20 A40 M8, Болта M8x30, Шайбы 8 и Гр. Шайбы 8.
2. Установить на правую продольную балку подрамника с помощью ПР 80x20x6 M10, Болта M10x30, Шайбы 10 и Гр. Шайбы 10.
3. Установить на правую продольную балку подрамника с помощью ПР 50x20x6 M8, Болта M8x30, Шайбы 8 и Гр. Шайбы 8.
4. Установить заднюю точку крепления к кузову с помощью ПР 50x20x6 M8, Болта M8x20, Шайбы 8 и Гр. Шайбы 8.

Компания оставляет за собой право вносить изменения в конструкцию и комплектацию продукции.
Появились вопросы по установке? Заходите на сайт: motodor.pro или звоните! 8-800-333-01-47

Версия инструкции от 19.01.2018 15:14:51